



**Cabinas Prefabricadas  
Taquillas Guardarropa  
Bancos Vestuarios  
Encimeras**



## Inarequip 13/E Zonas húmedas Wet zones



**Altura** 1850 + 150 mm de pies regulables.  
**Height** 1850 + 150 mm with adjustable legs.

**Puertas** Paso estándar 600 mm. Paso cabinas discapacitados 900 mm.  
**Doors** Standard entryway: 600 mm. Disabled persons entryway: 900 mm.

**Material** Compacto fenólico de 13 mm de espesor. Altamente resistente al rayado, al desgaste, a la humedad y a las sustancias químicas.

**Material** 13 mm thick phenol compact. Highly resistant to scratches, wear, damp and chemical substances.

**Perfilería** Aluminio anodizado plata mate.  
**Profiles** Matt silver anodised aluminium.

**Herrajes** Juego de pomos, condena y 3 pernios helicoidales por puerta en nylon color blanco. Pies regulables en altura en aluminio diámetro 20 mm, pintado epoxi color blanco.  
**Fittings** Set of knobs, bolt and 3 helical hinges per door in white nylon. Legs adjustable in height in aluminium, 20 mm diameter, painted in white epoxy.

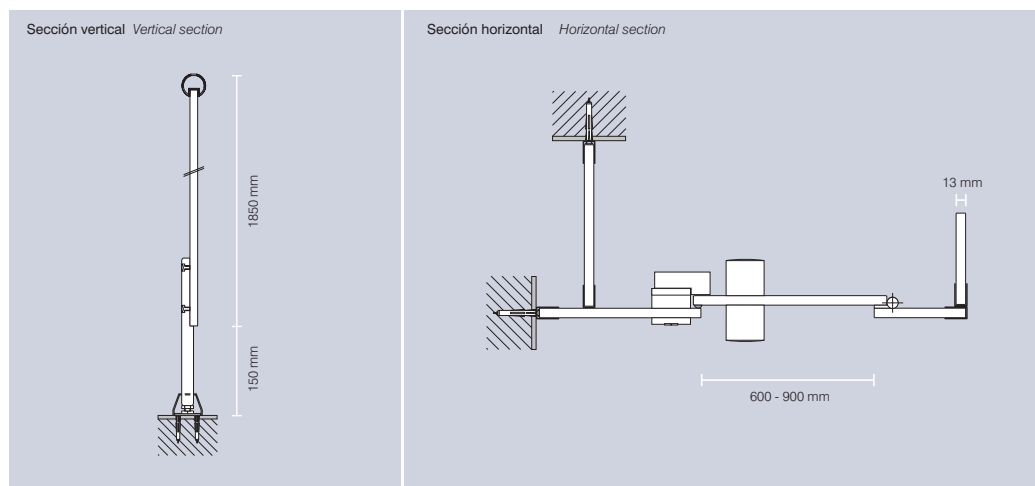

Dependiendo del modelo, se puede suministrar perfilera de aluminio pintado epoxi (según carta RAL), herrajes y pies regulables en acero inoxidable o aluminio, tableros o medidas especiales, etc.

Depending on the model, the aluminium profiles can be supplied with epoxy paint (according to RAL chart), fittings and levelling legs in stainless steel or aluminium, panels or special measurements, etc.

## Inarequip 13/INOX Zonas húmedas Wet zones



**Altura** 1850 + 150 mm de pies regulables.  
**Height** 1850 + 150 mm with adjustable legs.

**Puertas** Paso estándar 600 mm. Paso cabinas discapacitados 900 mm.  
**Doors** Standard entryway: 600 mm. Disabled persons entryway: 900 mm.

**Material** Compacto fenólico de 13 mm de espesor. Altamente resistente al rayado, al desgaste, a la humedad y a las sustancias químicas.

**Material** 13 mm thick phenol compact. Highly resistant to scratches, wear, damp and chemical substances.

**Perfilería** Acero inoxidable.  
**Profiles** Stainless steel.

**Herrajes** Juego de pomos, condena, 3 pernios planos por puerta y pies regulables en altura en acero inoxidable.  
**Fittings** Set of knobs, bolt, 3 flat hinges per door and legs adjustable in height in stainless steel.

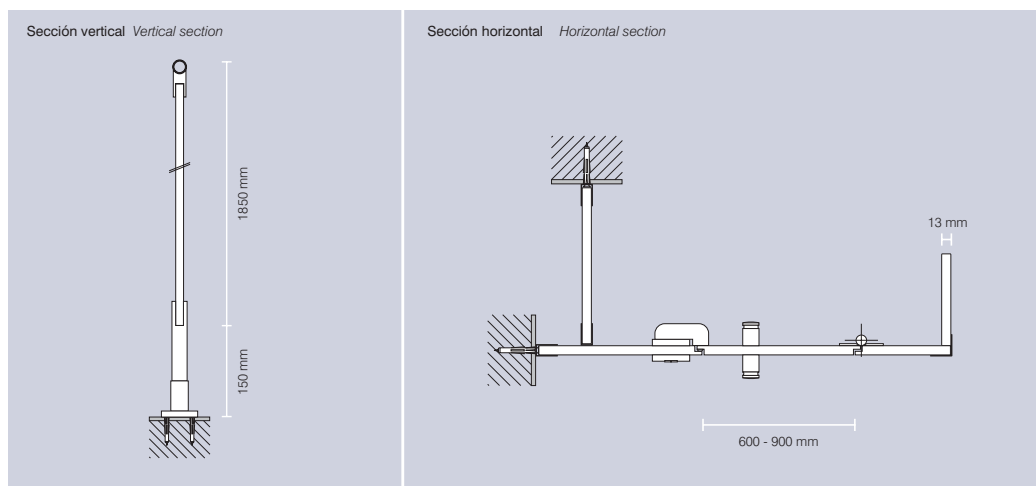

Dependiendo del modelo, se puede suministrar perfilería de aluminio pintado epoxi (según carta RAL), herrajes y pies regulables en acero inoxidable o aluminio, tableros o medidas especiales, etc.

Depending on the model, the aluminium profiles can be supplied with epoxy paint (according to RAL chart), fittings and levelling legs in stainless steel or aluminium, panels or special measurements, etc.

## Inarequip 13/ALU-INOX Zonas húmedas *Wet zones*



**Altura** 1850 + 150 mm de pies regulables.  
**Height** 1850 + 150 mm with adjustable legs.

**Puertas** Paso estándar 600 mm. Paso cabinas discapacitados 900 mm.  
**Doors** Standard entryway: 600 mm. Disabled persons entryway: 900 mm.

**Material** Compacto fenólico de 13 mm de espesor. Altamente resistente al rayado, al desgaste, a la humedad y a las sustancias químicas.

**Material** 13 mm thick phenol compact. Highly resistant to scratches, wear, damp and chemical substances.

**Perfilería** Aluminio anodizado plata mate.  
**Profiles** Matt silver anodised aluminium.

**Herrajes** Juego de pomos, condena, 3 pernios planos por puerta y pies regulables en altura en acero inoxidable.  
**Fittings** Set of knobs, bolt, 3 flat hinges per door and legs adjustable in height in stainless steel.

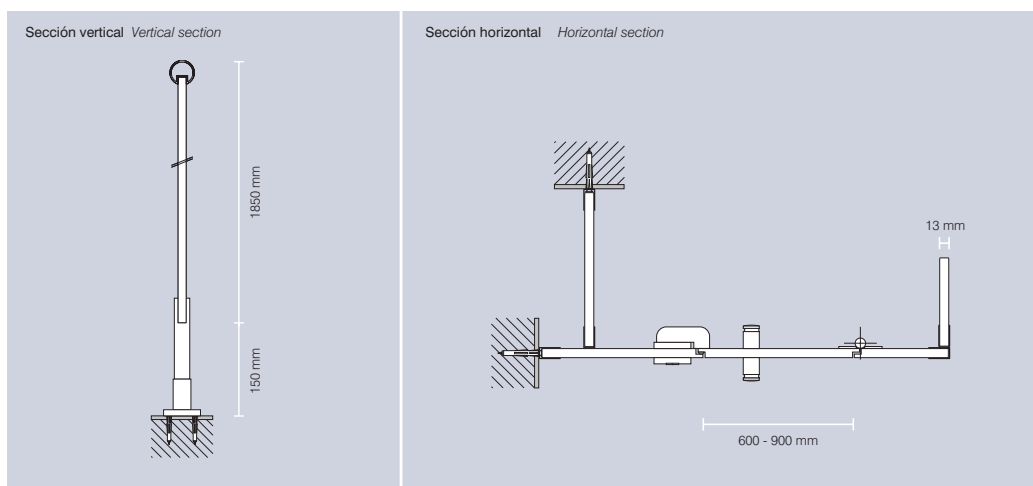

Dependiendo del modelo, se puede suministrar perfilera de aluminio pintado epoxy (según carta RAL), herrajes y pies regulables en acero inoxidable o aluminio, tableros o medidas especiales, etc.

*Depending on the model, the aluminium profiles can be supplied with epoxy paint (according to RAL chart), fittings and levelling legs in stainless steel or aluminium, panels or special measurements, etc.*



Taquillas Guardarropa *Lockers*

## Inarequip 16 • Inarequip 16/S Zonas secas *Dry zones*



**Material** Tablero melaminado.

**Material** *Melaminated panel.*

**Cerradura** De bombillo con resbalón y llave de serreta con placa numerada exterior.

**Lock** *Cylinder with thumb latch and serrated key with outer numbered plate.*

**Bisagras** Tipo cazoleta con apertura limitada 105°.

**Hinges** *Cup-type hinges with limited opening 105°.*

### Inarequip 16

**Medidas** Altura taquilla 1800 mm. Altura soporte 150 mm. Anchura 300 mm. Fondo 500 mm.

**Measurements** *Locker height 1800 mm. Support height 150 mm. Locker width 300 mm. Locker depth 500 mm.*

**Soporte** Regulable en altura mediante pies de plástico rígido.

**Support** *Adjustable in height with rigid plastic legs.*

### Inarequip 16/S

**Medidas** Altura taquilla 1500 mm. Altura banco 450 mm. Anchura 300 mm. Fondo 500 mm. Fondo asiento 310 mm.

**Measurements** *Locker height 1500 mm. Bench height 450 mm. Locker width 300 mm. Locker depth 500 mm. Seat depth 310 mm.*

**Banco** Estructura metálica regulable en altura con tratamiento antioxidante y pintura epoxi con asiento de compacto fenólico.

**Bench** *Metal structure, adjustable in height with anti-rust treatment and epoxy paint with phenol compact seat.*

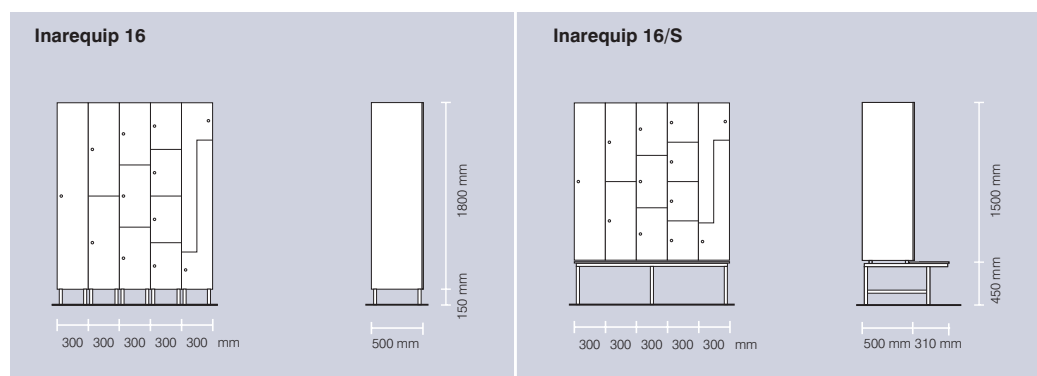

Dependiendo del modelo, se puede suministrar cerradura con accionamiento mediante moneda, tarjeta (perforada o magnética), con bombillo de seguridad con llave de puntos, cerradura para candado, tableros o medidas especiales, etc.

*Depending on the model, lock can be supplied to be activated with coin, (perforated or magnetic) card, with safety cylinder with points key, lock for padlock, panels or special measurements, etc.*

## Inarequip 13 • Inarequip 13/S Zonas húmedas Wet zones



**Material** Compacto fenólico, altamente resistente al rayado, al desgaste, a la humedad y a las sustancias químicas.

**Material** Phenol compact, highly resistant to scratches, wear, damp and chemical substances.

**Cerradura** De bombillo con resbalón y llave de serreta con placa numerada exterior.  
**Lock** Cylinder with thumb latch and serrated key with outer numbered plate.

**Bisagras** Acero inoxidable con apertura limitada 90°.  
**Hinges** Stainless steel with limited opening 90°.

### Inarequip 13

**Medidas** Altura taquilla 1800 mm. Altura soporte 150 mm. Anchura 300 mm. Fondo 500 mm.  
**Measurements** Locker height 1800 mm. Support height 150 mm. Locker width 300 mm. Locker depth 500 mm.

**Soporte** Estructura metálica regulable en altura con tratamiento antioxidante y pintura epoxi.  
**Support** Metal structure, adjustable in height with anti-rust treatment and epoxy paint.

### Inarequip 13/S

**Medidas** Altura taquilla 1500 mm. Altura banco 450 mm. Anchura 300 mm. Fondo taquilla 500 mm. Fondo asiento 310 mm.  
**Measurements** Locker height 1500 mm. Bench height 450 mm. Locker width 300 mm. Locker depth 500 mm. Seat depth 310 mm.

**Banco** Estructura metálica regulable en altura con tratamiento antioxidante y pintura epoxi con asiento de compacto fenólico.

**Bench** Metal structure, adjustable in height with anti-rust treatment and epoxy paint with phenol compact seat.

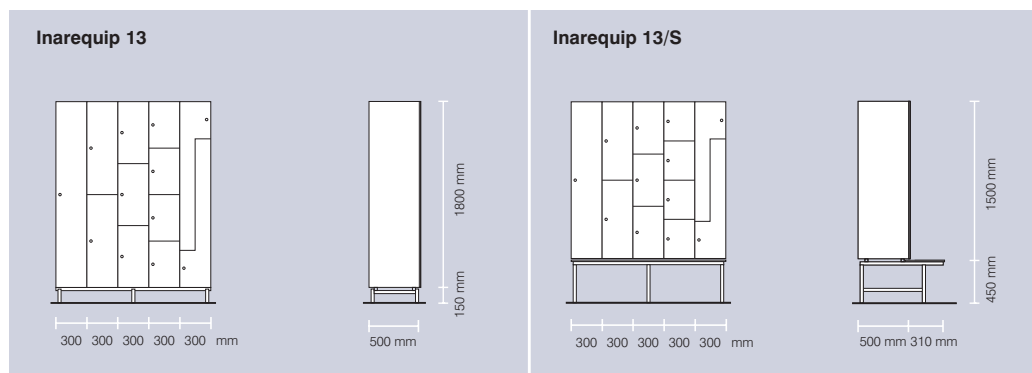

Dependiendo del modelo, se puede suministrar cerradura con accionamiento mediante moneda, tarjeta (perforada o magnética), con bombillo de seguridad con llave de puntos, cerradura para candado, tableros o medidas especiales, etc.  
Depending on the model, lock can be supplied to be activated with coin, (perforated or magnetic) card, with safety cylinder with points key, lock for padlock, panels or special measurements, etc.



**Bancos Vestuarios. Encimeras. Puertas. Quitavistas**  
*Benches. Vanity Units. Doors. Screen*

# Inarequip SUB-1 • SUB-2 • SUB-3 • SUB-6 Zonas húmedas Wet zones



**Material** Compacto fenólico 13 mm cantos fresados, esquinas redondeadas.

**Material** 13 mm phenol compact, milled edges, rounded corners.

**Estructura** Armadura metálica regulable en altura con tratamiento antioxidante y pintura epoxi color blanco. (Fijada a pared en Inarequip SUB-3).

**Structure** Height-adjustable metal frame with anti-rust treatment and white epoxy paint. (Fastened to wall in Inarequip SUB-3).

**Perchas** Nylon color blanco con 2 colgadores, colocados cada 300 mm. (Opcional en Inarequip SUB-3 y SUB-6).  
**Coat Rack** White nylon with hooks, placed every 300 mm. (Optional in INAREQUIP SUB-3 and SUB-6).

**Inarequip SUB-1.** Banco doble con perchero

**Medidas** Altura total 1550 mm. Altura asiento 430 mm. Anchura total 870 mm. Anchura asiento 335 mm. Anchura respaldo 100 mm. Anchura perchero 100 mm.

**Measurements** Total height 1550 mm. Seat height 430 mm. Total width 870 mm. Seat width 335 mm. Back width 100 mm. Coat rack width 100 mm.

**Inarequip SUB-2.** Banco sencillo con perchero

**Medidas** Altura total 1550 mm. Altura asiento 430 mm. Anchura total 450 mm. Anchura asiento 335 mm. Anchura respaldo 100 mm. Anchura perchero 100 mm.

**Measurements** Total height 1550 mm. Seat height 430 mm. Total width 450 mm. Seat width 335 mm. Back width 100 mm. Coat rack width 100 mm.

**Inarequip SUB-3.** Banco sencillo fijado a pared. Perchero opcional

**Medidas** Altura asiento 430 mm. Anchura total 335 mm. Anchura asiento 285 mm.

**Measurements** Seat height 430 mm. Total width 335 mm. Seat width 285 mm.

**Inarequip SUB-6.** Banco sencillo

**Medidas** Altura asiento 430 mm. Anchura asiento 335 mm.

**Measurements** Seat height 430 mm. Seat width 335 mm.

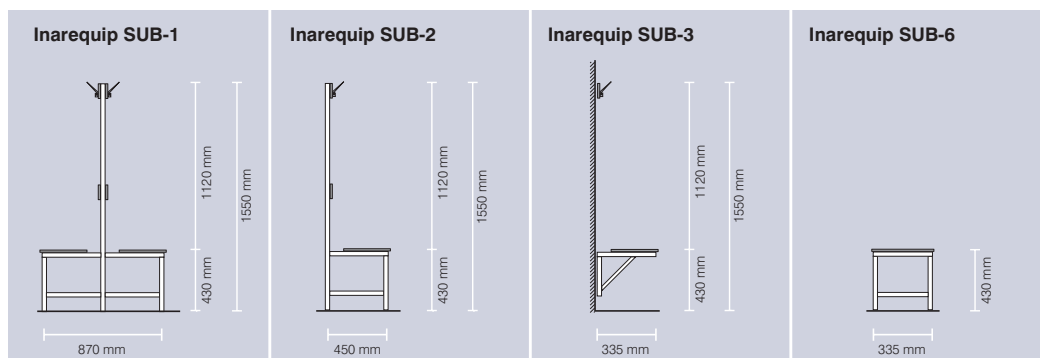

Dependiendo del modelo, se pueden suministrar bancos con estructura en acero inoxidable o aluminio, natural o pintado epoxi (según carta RAL), bancos dotados de repisa superior para bolsas, soporte inferior para zapatos, tableros o medidas especiales, perchas de aluminio o acero inoxidable, etc.

Depending on the model, benches can be supplied with stainless steel or aluminium structure, natural or epoxy painted (according to RAL chart), benches equipped with upper shelf for bags, lower support for shoes, panels or special measurements, aluminium or stainless steel coat racks, etc.

## Inarequip R • Inarequip PF Zonas húmedas Wet zones



**Medidas** Anchura encimera 600 mm. Anchura copete y faldón 100 mm.  
**Measurements** Vanity units width 600 mm. Protection flap and ornamental top width 100 mm.

**Material** Compacto fenólico, cantos fresados.  
**Material** Phenol compact, milled edges.

**Soportes** Armadura metálica 50/50 mm, con tratamiento antioxidante y pintura epoxi.  
**Supports** Metal frame 50/50 mm, with anti-rust treatment and epoxy paint.

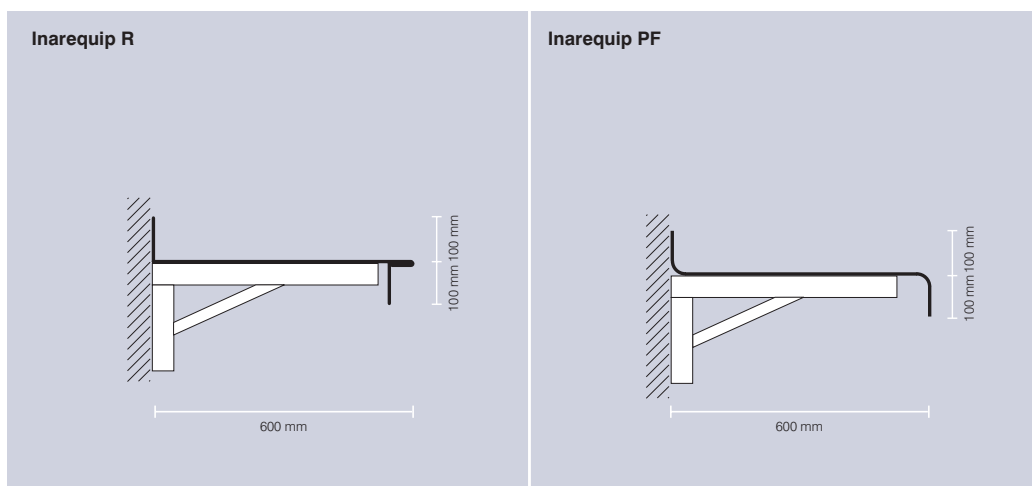

Dependiendo del modelo, se pueden suministrar encimeras con tableros o medidas especiales, etc.  
Depending on the model, vanity units can be supplied with panels or special measurements, etc.

## Inarequip 40 Zonas húmedas *Wet zones*



**Hoja** Sandwich 40 mm de espesor con dos caras exteriores de compacto fenólico de 3 mm.  
**Leaf** 40 mm thick sandwich with two outer faces of 3 mm phenol compact.

**Marco** De aluminio ajustable al grueso del tabique.  
**Frame** Aluminium adjustable to the thickness of the wall.

**Cerradura** Frente de acero inoxidable para cierre de golpe, golpe y llave, o golpe y condena.  
**Lock** Stainless steel front for hammer lock, hammer and key or hammer and bolt.

**Pernios** Acero inoxidable, tres unidades por puerta.  
**Hinges** Stainless steel, three units per door.

**Manilla** Nylon con refuerzo interior de acero.  
**Handle** Nylon with interior steel reinforcement.

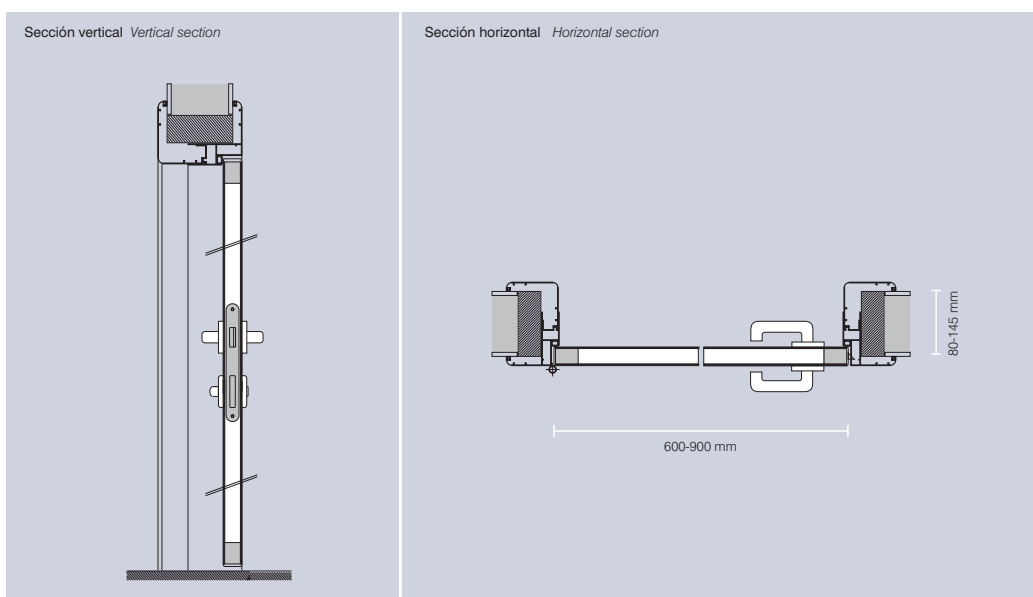

Estas puertas se pueden suministrar con manillas de acero inoxidable o aluminio, con ojo de buey, puertas de vaivén, marco pintado (según carta RAL), etc.  
*These doors can be supplied with stainless steel or aluminium handle, with porthole, swinging doors, frame painted (according to RAL chart), etc.*

## Quitavistas **Screen** Zonas húmedas *Wet zones*



**Material** Compacto fenólico de 13 mm de espesor. Altamente resistente al rayado, al desgaste, a la humedad y a las sustancias químicas.

**Material** *13 mm thick phenol compact. Highly resistant to scratching, wear, damp and chemical substances.*

**Perfilería** Aluminio anodizado plata mate o escuadras de aluminio pintado epoxi para separadores de urinarios.

**Profiles** *Matt silver anodised aluminium or epoxy painted aluminium squares for toilet separators.*

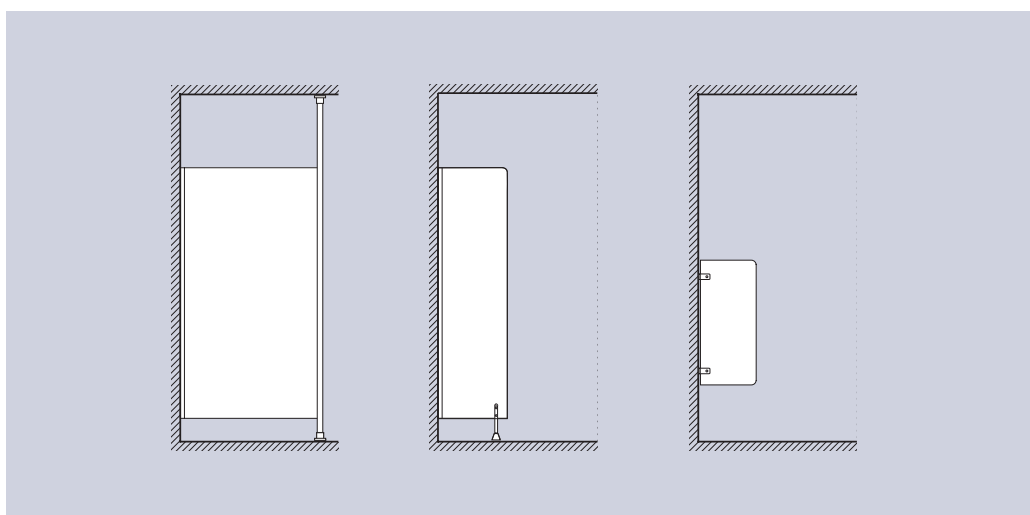



Galería Fotográfica. Información Técnica. Obras Realizadas  
*Photographic Gallery. Technical Information. Projects Carried out*



Inarequip 13/1



Inarequip 13/1



Inarequip 30



Inarequip 13/E



Inarequip 13/E



Inarequip 13/E



Inarequip 13/E



Inarequip 30

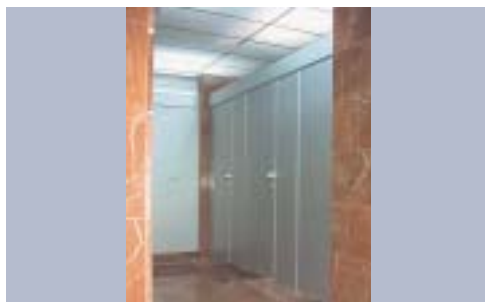

Inarequip ST/30



Inarequip VK/40



Inarequip SUB-3 con perchero



Inarequip SUB-6 con perchero



Inarequip 13



Inarequip 13



Inarequip 13

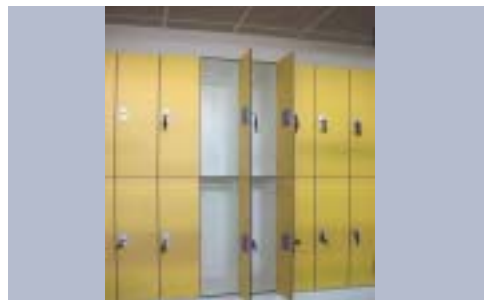

Inarequip 13



Inarequip 13



Inarequip 13/S



Inarequip 13/S



Inarequip 16/S



Inarequip PF



Inarequip R



Inarequip R



Inarequip R



Inarequip 40



Inarequip 40



Inarequip/separador urinarios



Inarequip/quitavistas



Inarequip 16



Inarequip/complementos

Interiorismo, Arquitectura y Equipamiento, S.L.  
Polígono Malpica, Calle F-Oeste.  
Grupo Gregorio Quejido, nave 67.  
E-50016 Zaragoza.  
Tel. 976 572 132 Fax 976 572 089  
Delegación Madrid: Tel. + Fax 91 616 7814  
Delegación Barcelona: Tel. + Fax 93 424 4204  
info@inarequip.com  
[www.inarequip.com](http://www.inarequip.com)

Distribuidor en Valencia :



Doctor Fleming, 2 -bajo 46185 La Pobla de Vallbona (Valencia)  
Telf. 96 276 17 99 - Fax 96 276 12 58  
oficines@oficinesmobiliari.com